

FAHRWERKSYSTEME

making everyday smoother



WIR DENKEN MIT,

DAMIT SIE SORGENFREI UND SICHER REISEN KÖNNEN.

Reisemobile



GUT GESTARTET IST HALB GEWONNEN.



Reisemobile eröffnen völlig neue Welten. Reisen Sie einfach der Sonne hinterher. Wo Sie die Nacht verbringen, bestimmen Sie, denn Ihr Bett reist mit Ihnen. Für den Wochenend-Kurzurlaub sind Reisemobile ebenso geeignet wie für mehrwöchige oder -monatige Ferienfahrten. Wer hunderte Kilometer am Stück auf der Straße ist, möchte natürlich ein stabiles und komfortables Fahrzeug. Darum ist es besonders wichtig, dass das Fahrwerksystem technisch in einwandfreiem Zustand ist. Mit unseren innovativen Luftfederungssystemen und Federanpassungen sorgen wir für **optimalen Fahrkomfort, erhöhte Stabilität, wertvolle Funktionen und mehr Sicherheit**, damit Sie sorgenfrei und sicher reisen können.

EINE ENTSPANNTE FAHRT.

Reisemobile sind das ideale Fortbewegungsmittel für Individualisten. Auf dem Weg in die wohlverdienten Ferien möchte sich niemand über das schlechte Lenkverhalten seines Reisemobils ärgern. Dabei soll die Fahrt natürlich nicht nur möglichst komfortabel, sondern auch so sicher wie möglich sein. Sicher möchten Sie Ihren Urlaub entspannt beginnen. Und dafür müssen sich Ihre vier Wände auf Rädern bestmöglich steuern lassen. Sie haben Erfahrung mit Reisemobilen? Dann wissen Sie bestimmt, wie sich starke Seitenwinde anfühlen, z. B. beim Überholen von Lkw oder Bussen, bei der Fahrt über Brücken, beim Verlassen eines Tunnels oder bei Windböen. Gefährliche Situationen, vor allem bei hoher Geschwindigkeit – sowohl für das Fahrzeug als auch für Sie.

MIT UNSEREN (LUFT-)FEDERUNGSSYSTEMEN VERBESSERN SIE DIE STRASSENLAGE IHRES REISEMOBILS.

Mit unseren intelligenten Luftfederungssystemen und Federanpassungen bleibt Ihr Reisemobil unter allen Umständen stabil und lenkbar. Konstantes Fahrniveau ist dabei gewährleistet. Das Fahrzeug wird unempfindlicher gegenüber Seitenwind und Straßenunebenheiten, bietet eine stabilere Kurvenlage und reagiert bei unvermittelten Ausweich- und Bremsmanövern optimal, selbst bei schwerer und ungleichmäßiger Beladung. Außerdem verhindern unsere Systeme und Anpassungen, dass das Reisemobil in Schräglage gerät und durchhängt. Sie gleiten geschmeidig über Straßenunebenheiten und weichen im nächsten Moment problemlos Hindernissen aus.

Luftfederungssysteme und Federanpassungen sind wie Balsam für das Fahrwerk und sorgen für eine entspannte Fahrt für Sie und Ihre Fahrgäste. Und natürlich ermöglichen die Systeme und Anpassungen auch den sicheren Transport Ihres Gepäcks. Was will man mehr?



DIE FAHRT IN UNBEKANNTM UND UNWEGSAMEM GELÄNDE FORDERT SIE – UND IHR REISEMOBIL. MIT UNSEREN VOLLLUFTFEDERSYSTEMEN BEHALTEN SIE IMMER ALLES IM GRIFF.



DIE IDEALE LÖSUNG FÜR FEDERPROBLEME.

Unsere Luftfederungssysteme wurden als vollautomatische (einstellbare) Lösungen für Federprobleme entwickelt. Das bestehende System wird durch ein Vollluftfederungssystem ersetzt, das sozusagen alle Unebenheiten aus der Straßendecke herausfiltert. Dies erhöht den Fahrkomfort. Zudem wird der Bremsweg verkürzt und die Seitenwindempfindlichkeit verringert, d. h., unser System trägt ebenfalls zu mehr Sicherheit bei.

SPASS UND KOMFORT – VOR, WÄHREND UND NACH DER FAHRT.

Beim Fahren behält das Reisemobil immer das Fahrniveau, das bei der Montage voreingestellt wurde. Dies ist das optimale Fahrniveau für maximalen Komfort. Außerdem werden Straßenlage und Stabilität verbessert, was ebenfalls der Sicherheit zugutekommt. Wir liefern unsere Vollluftfederungssysteme mit einem funktionsstarken Bediengerät aus, mit dem alle Funktionen des Fahrwerksystems immer in Reichweite sind. Je nach Luftfederungssystem können Sie die Höhe des Reisemobils automatisch ändern. Vorder- und Hinterachse können dabei gemeinsam oder unabhängig voneinander geregelt werden. Dies ist z. B. praktisch bei Fahrenauffahrten oder in unwegsamem Gelände.

Nachdem das Reisemobil geparkt und die Zündung ausgeschaltet wurde, kann seine Höhe auf unterschiedliche Weise automatisch oder manuell geregelt werden. Die Optionen hierfür variieren je nach Luftfederungssystem. Unter anderem können so das Ein- und Aussteigen, aber auch das heckseitige Be- und Entladen erleichtert werden. Falls der Campingplatz ein Gefälle aufweist, können Sie dies mit nur einem Knopfdruck ausgleichen. Und Sie können das Fahrzeug seitlich neigen, um Wasser-, Abwasser- und Toilettentanks schnell und vollständig zu entleeren.

	Erhöhung des Fahrniveaus	Weniger Absacken des Fahrzeugs	Verringerte Seitenneigung	Verbesserung des Federungskomforts	Besseres Fahrverhalten	Sicherheit erhöhen	Stabilität erhöhen	Bedienmöglichkeiten
VB-NIVOAIR Vollluftfederung	++	++	++	++	++	+	+	
VB-FULLAIR Vollluftfederung	++	++	++	++	++	+	+	++



ECHTZEIT-REAKTION AUF REISEN MIT AKTIVEN DÄMPFERN.

Während Sie große Gebiete mit Ihrem Zuhause auf Rädern erkunden, benötigen Sie maximalen Komfort. Durch die Kombination aus unserem Vollluftfedersystem mit adaptiven Stoßdämpfern können wir ein intelligentes Federungs- und Dämpfungssystem bieten, das sich in Echtzeit an den Zustand der Fahrbahn, das Fahrverhalten und die Beladung anpasst. Des Weiteren werden Sie weniger Probleme mit Seitwärtsbewegungen haben, auch im Falle von Seitenwinden. Das System sorgt für ein sportliches und komfortables Fahrgefühl, vor allem jedoch für mehr Sicherheit.

SPORTLICH, SICHER UND KOMFORTABEL. WARUM VB-ACTIVEAIR?

Die Vollluftfederung gleicht verschiedene Beladungszustände über den Luftdruck im Luftbalg aus, während die adaptiven Stoßdämpfer die Dämpfung über ein im Stoßdämpfer integriertes Ventil regeln. Dies geschieht vollautomatisch oder manuell über eine Wahltaste. Ganz, wie Sie es wünschen. Die Stoßdämpfer können in Millisekunden von minimaler auf maximale Dämpfung umgestellt werden. So kann zwischen sportlichem und komfortablem Fahrgefühl abgewechselt werden.

Abhängig von Ihrem Fahrstil speichert das Fahrwerksystem Kurvengeschwindigkeiten und Bremsmanöver und sorgt für die optimale Einstellung der Stoßdämpfer. So passt sich das Fahrwerksystem an Sie als den Fahrer an. Dadurch wird der Sportmodus bei moderater Fahrweise automatisch ein wenig bequemer und der Komfortmodus wird bei einem flotteren Durchfahren von Kurven automatisch etwas sportlicher.

Das System bietet jedoch nicht nur während der Fahrt, sondern auch im Stillstand Vorteile. Sobald Ihr Reisemobil stillsteht und der Motor abgeschaltet wird, schließt sich ein Ventil im Stoßdämpfer. Hierdurch entstehen im Stillstand weniger Bewegungen, was den Komfort erhöht.

**SO GLEITEN SIE GESCHMEIDIG
ÜBER UNEBENHEITEN AUF DEM
STRASSENBELAG HINWEG UND KÖNNEN
DENNOCH DIREKT UND PROBLEMLOS
HINDERNISSEN AUSWEICHEN.**



	Erhöhung des Fahrniveaus	Weniger Absacken des Fahrzeugs	Verringerung der Seitenneigung	Verbesserung des Federungskomforts	Besseres Fahrverhalten	Erhöhte Sicherheit	Erhöhte Stabilität	Kraftstoffverbrauch senken
VB-ACTIVEAIR* Vollluftfederung und aktive Dämpfer	++	++	+++	+++	+++	++	++	++

* Aktuell ist die VB-ActiveAir nur als Erweiterungs- bzw. Neusatz für Reisemobile mit Iveco Daily 60C-70C-Rahmen erhältlich. Das System befindet sich für mehrere Fahrzeuge in der Entwicklung.



**WENIGER SORGEN ÜBER DIE RICHTIGE
GEPÄCKVERTEILUNG IM FAHRZEUG:
DIE ZUSATZLUFTFEDERUNG SETZT DAS
HECK WAAGERECHT.**



LÄNGERER FEDERWEG DANK ZUSATZLUFTFEDERUNG.

Aufbau, Einrichtung und Gepäck: Reisemobile sind in der Regel schwer beladen. Mit unseren Zusatzluftfedersystemen kann die Federung manuell oder automatisch eingestellt werden. Da die Systeme die bestehende Federung unterstützen, wird der Federweg während der Fahrt verlängert. So sorgt die Zusatzluftfederung unterwegs für mehr Komfort. Durch das Zweikreisystem zur Druckregelung können die linke und rechte Seite unabhängig voneinander gesteuert werden. Hierdurch kann das Reisemobil (in begrenztem Umfang) waagrecht gesetzt werden. Zusatzluftfedersysteme sorgen für mehr Komfort bei der Fahrt mit schwerer Beladung.

EINLADEN UND NICHTS WIE WEG.

Je nach Ferienplanung muss mal mehr, mal weniger Gepäck transportiert werden. Das Gewicht des Gepäcks ist fast immer unterschiedlich und oft sind die Gepäckstücke ungleichmäßig im Innenraum verteilt. Trotz des geringen Ladevermögens variiert die Beladung aufgrund des hohen Eigengewichts des Reisemobils. Mit einer Zusatzluftfederung und dem zugehörigen Komfort-Kompressorpaket ist immer der richtige Druck im Fahrwerksystem gewährleistet – ganz einfach. Wir bieten diverse Zusatzluftfedersysteme mit unterschiedlichen Bedienoptionen an: manuell mit Füllventilen oder mit Bedienteil und Schaltern/Manometern. VB-LevelAir, unser Zusatzluftfedersystem mit automatischer Höhenregelung, bietet noch mehr Benutzerfreundlichkeit, wodurch Sie sich während der Reise nicht um die Systemeinstellung kümmern müssen. Das richtige Fahrniveau ist so immer sichergestellt. Die Neigung der Heckseite wird verringert und Straßenlage sowie Stabilität werden verbessert. So sind Sie einfach sicherer unterwegs.

	Erhöhung des Fahrniveaus	Weniger Absacken des Fahrzeugs	Verringern der Seitenneigung	Verbesserung des Federungskomforts	Besseres Fahrverhalten	Automatische Regelung
VB-SEMIAIR Zusatzluftfederung	+	+	+	+	+	
VB-LEVELAIR Zusatzluftfederung (automatische Höhenregelung)	+	+	+	+	+	+

MIT UNSEREN LUFTFEDERUNGSSYSTEMEN
UND FEDERANPASSUNGEN FÜR
REISEMOBILE SIND SIE NOCH SICHERER
UND KOMFORTABLER UNTERWEGS.



FEDERANPASSUNGEN FÜR BESSERES FAHRVERHALTEN.

Neben Vollluftfederungssystemen und Zusatzluftfedersystemen bieten wir auch verstärkte Stoßdämpfer, Ersatz- sowie Zusatzfedern an. Diese nicht-regelbaren Lösungen verbessern die Fahrdynamik. Fahrzeugbewegungen während der Fahrt werden effizienter absorbiert. Das Fahrniveau wird erhöht und der Federweg verlängert, der Komfort steigt.

IMMER IM GLEICHGEWICHT.

Durch das Gewicht des Reisemobilbaus haben viele Reisemobile einen hohen Schwerpunkt, wodurch die Federung stark belastet wird. Nehmen Sie nur das wirklich Notwendige mit auf Ihre Reise und halten Sie die technisch zulässigen Beladegrenzen ein. Aufgrund des hohen Gewichts kann die Federung durchschlagen, wenn Sie z. B. über beschädigten Fahrbahnbelag oder Fahrbahnschwellen fahren. Das ist unangenehm, vor allem, wenn man noch eine lange Strecke vor sich hat. Unsere verstärkten (Feder-)Anpassungen verbessern das Fahrverhalten sowie den Fahrkomfort Ihres Reisemobils.

	Erhöhung des Fahrniveaus	Weniger Absacken des Fahrzeugs	Verringern der Seitenneigung	Verbesserung des Federungskomforts	Besseres Fahrverhalten
VB-COILSPRING Zusatz- und Verstärkungsfedern	++	+	++	+	+
VERSTÄRKTE STABILISATOREN VB-SpecialParts		++	++		+
VERSTÄRKTE STOSSDÄMPFER VB-SpecialParts			+	+	+

STABILITÄT UND KOMFORT – EIN STANDARDDÄMPFER BIETET STETS NUR EINE DIESER BEIDEN EIGENSCHAFTEN. DER VB-FSD-STOSSDÄMPFER KANN BEIDES BIETEN UND SORGT SO FÜR NOCH MEHR SICHERHEIT.



STABILITÄT UND KOMFORT.

Während der Fahrt wünschen Sie sich als Fahrer Stabilität und Komfort. Ein gutes Fahrwerkssystem muss daher sowohl Federkraft als auch Dämpfung bieten. Bei Standarddämpfern muss man sich meist zwischen Stabilität und Komfort entscheiden, da sich die Dämpfer nicht selbst steuern können. Durch das Hinzufügen eines Spezialventils kann der Stoßdämpfer mit FSD-Technologie jedoch seine eigene Dämpferkraft variieren. FSD steht für „Frequency Selective Damping“, zu Deutsch: frequenzabhängige Dämpfung. Hieraus ergeben sich ein komfortableres Fahrverhalten, höhere Stabilität, mehr Sicherheit sowie weniger Erschütterungen und Störgeräusche, da Unebenheiten des Straßenbelags im Reisemobil weniger spürbar sind.

DIE RICHTIGE KOMBINATION.

Indem die guten Leistungen unserer verstärkten Vorderfedern mit Stoßdämpfern mit FSD-Technologie kombiniert werden, entsteht ein VB Suspension Upgrade Kit für Ihr Reisemobil. Dieses Federbein wurde speziell für Reisemobile mit X250/X290-Rahmen entwickelt (Peugeot Boxer, Fiat Ducato, Citroën Jumper) und sorgt dafür, dass Ihr Reisemobil vorn etwas höher ist, dass ihr Reisemobil weniger durchhängt und so ein längerer Federweg entsteht, sodass Unebenheiten der Fahrbahn besser ausgeglichen werden. Dieser Satz bietet den besten Komfort und die beste Stabilität für Vorder- und Hinterachse in dieser Klasse.

Mit unserer langjährigen Erfahrung stehen wir Ihnen als kompetenter Ansprechpartner zur Seite. Wir beraten Sie gerne. Ab in den Urlaub!



	Erhöhung des Fahrniveaus	Weniger Absacken des Fahrzeugs	Verringerung der Seitenneigung	Verbesserung des Federungskomforts	Besseres Fahrverhalten
VB-FSDSHOCKABSORBER* VB-FSD-Technologie			++	++	++
VB-FSDSTRUT** VB-FSD-Technologie	++	+	++	++	++
VB SUSPENSION UPGRADE KIT*** VB-FSD-Technologie	++	+	+++	+++	+++

* Der Stoßdämpfer VB-FSDshockabsorber eignet sich sowohl für die Vorder- als auch die Hinterachse.
 ** Der VB-FSDstrut ist eine Kombination aus einem VB-FSDshockabsorber und einer VB-CoilSpring für die Vorderachse. Das Produkt ist ausschließlich für PFC-X250/X290-Rahmen erhältlich.
 *** Das VB Suspension Upgrade Kit ist eine Kombination aus einem VB-FSDstrut für die Vorderachse und einem VB-FSDshockabsorber für die Hinterachse. Das Produkt wurde speziell für Reisemobile auf PFC-X250/X290-Basis entwickelt.

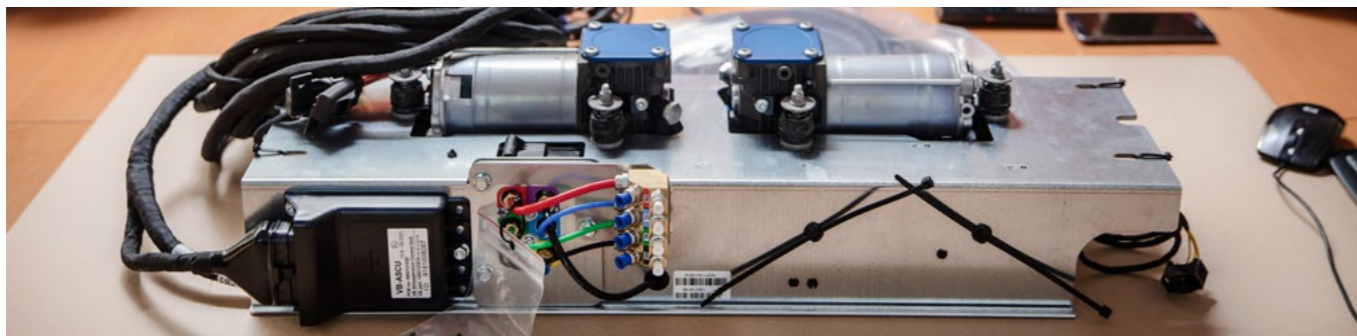
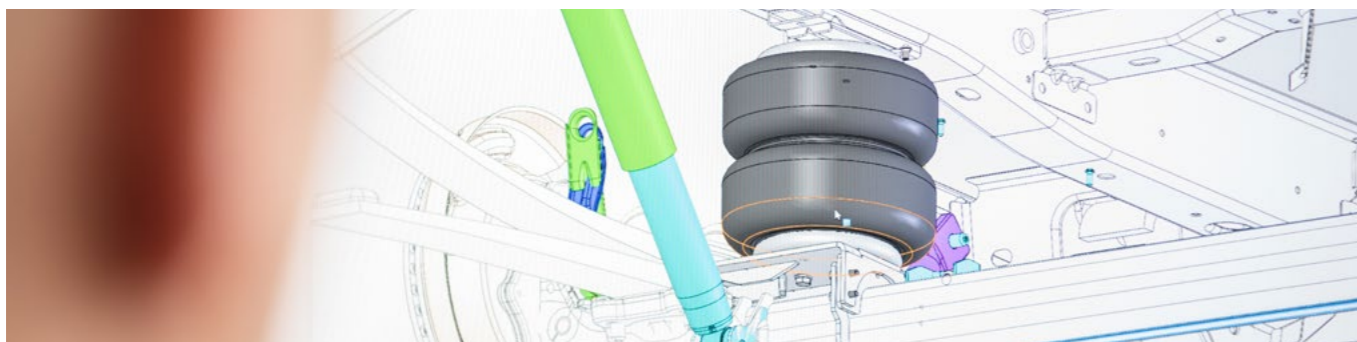

**SCHLECHTER FAHRKOMFORT
WAR GESTERN.**



VB-AIRSUSPENSION – WELTWEIT UNTERWEGS.

Als schnell wachsendes, führendes Unternehmen möchten wir, dass unsere Mitmenschen von unseren erstklassigen Federungsanpassungen und (Luft-)Federungssystemen profitieren. So sorgen wir für mehr Komfort, besseres Fahrverhalten und mehr Sicherheit, das heißt: Wir machen das Leben vieler Menschen ein Stück leichter.

MAKING EVERYDAY SMOOTHER.

Nach diesem Motto holen wir für unsere Kunden jeden Tag das Beste aus uns heraus. Und das mit Erfolg! Mittlerweile reicht unsere Erfahrung bereits auf das Jahr 1993 zurück und wir sind führender Berater, Entwickler und Lieferant von (Luft-)Federungssystemen für leichte bis mittelschwere Nutzfahrzeuge.

In der Automobilbranche steht der Begriff „leichte bis mittelschwere Nutzfahrzeuge“ für Fahrzeuge mit einem Brutto-Fahrzeuggewicht von 1,75 bis 7,5 Tonnen. Diese „Basisfahrzeuge“ verfügen über ein Fahrgestell, das die Grundlage für viele Anwendungen ist: von Rettungsfahrzeugen bis hin zu Reisemobilen – von Autotransportern bis hin zum Rollstuhltransport.

Mit einem engagierten und motivierten Team arbeiten wir jeden Tag – weltweit – mit großer Freude an diesen Lösungen. In unserem Innovation & Technology Centre kümmern wir uns unter anderem um die Entwicklung, die Prüfung und den Verkauf unserer Produkte. In unserem Logistics Centre wird produziert, die Logistik abgewickelt, der Einkauf erledigt und die Qualität gewährleistet.

WE CREATE THE NEXT LEVEL IN VEHICLE DYNAMICS.

Unser Angebot reicht von verstärkten Federn bis hin zur Vollluftfederung mit aktiven Dämpfern für Vorder- und Hinterachse. Besonders stolz sind wir auf die offizielle Anerkennung von Mercedes-Benz, Volkswagen, Ford, Renault u. a. – die höchste Anerkennung, die ein Zubehörspezialist von einem Fahrzeughersteller bekommen kann. Dank TÜV-Zulassungen und Unbedenklichkeitsbescheinigungen (LONO) sind unsere Produkte auch für zahlreiche andere Fahrzeuge erhältlich.

- MEHR ALS 30 JAHRE ERFAHRUNG
- ZWEI HAUPTSITZE IN VARSSEVELD: INNOVATION AND TECHNOLOGY CENTRE & LOGISTICS CENTRE
- MEHR ALS 195 ENGAGIERTE MITARBEITER
- WELTWEIT 9 TOCHTERUNTERNEHMEN
- DURCH PARTNER IN 42 LÄNDERN VERTRETEN
- LIEFERUNG IN ÜBER 60 LÄNDER
- ÜBER 355 VB-PARTNER
- ÜBER 885 QUALIFIZIERTE EXPERTEN
- RUND 300.000 VERKAUFTE (LUFT-)FEDERUNGSSYSTEME

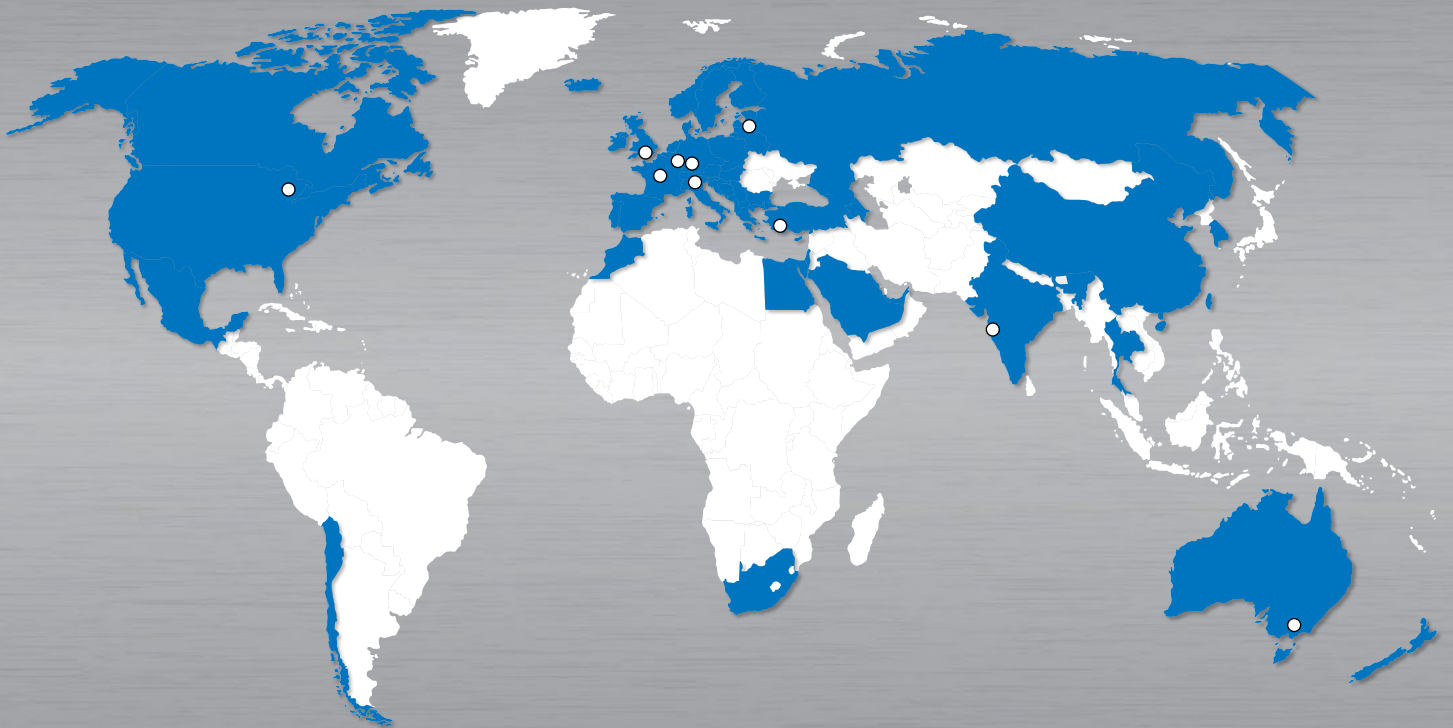

LERNEN SIE UNS KENNEN.

Über ein engmaschiges Netzwerk internationaler Partner und Händler gelangen unsere Produkte zu zufriedenen Kunden. Unsere Partner und Händler sind für den Einbau unserer Produkte, die Erbringung von Kundendienstleistungen und die gezielte Beratung autorisiert.

Sie möchten wissen, wo Sie Ihren nächstgelegenen Partner oder Händler finden?
Besuchen Sie www.vbairsuspension.com.